

PLANTFIBRE (Włókno roślinne)

OPIS PRODUKTU

Włókno roślinne charakteryzuje się wysoką zdolnością absorpcyjną i długotrwałą świeżością. Nasza naturalna ściółka, włókno roślinne, jest doskonałym wyborem do stosowania w hodowli brojlerów. Dzięki swojej unikalnej strukturze komórkowej, włókno roślinne zapewnia wyjątkową chłonność i długotrwałą świeżość. Niskie pH włókna roślinnego skutecznie neutralizuje zapach amoniaku, co przyczynia się do poprawy klimatu w pomieszczeniu, eliminując kurz i nieprzyjemne zapachy

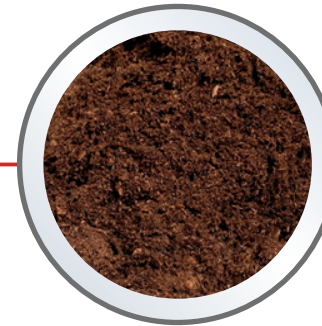

Wysoki poziom dobrostanu zwierząt

Wysoka zdolność chłonności
(około 10 razy własna waga)

Skuteczne pochłanianie amoniaku

100% bezpyłowe
(kontrolowany poziom wilgoci)



PRZYGOTOWANIE

- 1** Dokładnie oczyścić i zdezynfekować budynek



- 2** Wstępnie podgrzej budynek przez 12-24 godziny przed wprowadzeniem piskląt, zapewniając temperaturę podłogi na poziomie minimum 28°C.

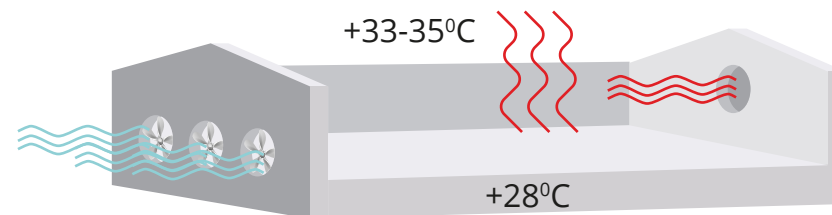

SPOSÓB UŻYCIA

- 3** Rozprowadź warstwę ściółki o grubości 2-3 cm w budynku.



ROTACJA

4 Wilgoć uwalnia się do powietrza

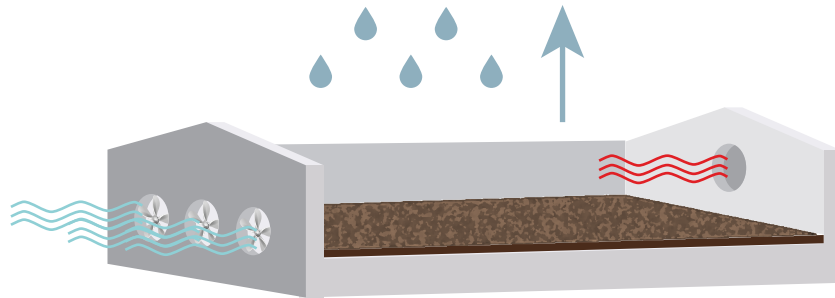

5 Pochłanianie amoniaku

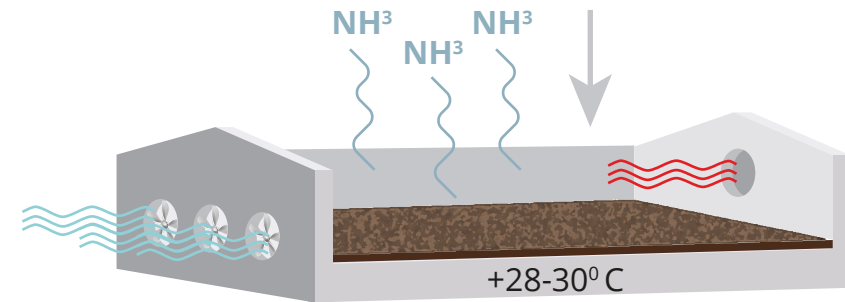

USTAWIENIA KLIMATU DLA BROJLERÓW

Wiek Dni	Temperature Celsjusz	Maksymalna wilgotność	Minimalna wentylacja M ³ /h/10.000 brojlerów (co ²)
0	34-35	50%	600 (2000)
7	30	50%	1700 (2000)
14	28	55%	3600 (2500)
21	26	55%	6000 (3000)
28	23	60%	8000 (3000)
35	21	65%	10.000 (3000)
42	19	65%	12.000 (3000)

LOGISTYKA

DUŻA BELA

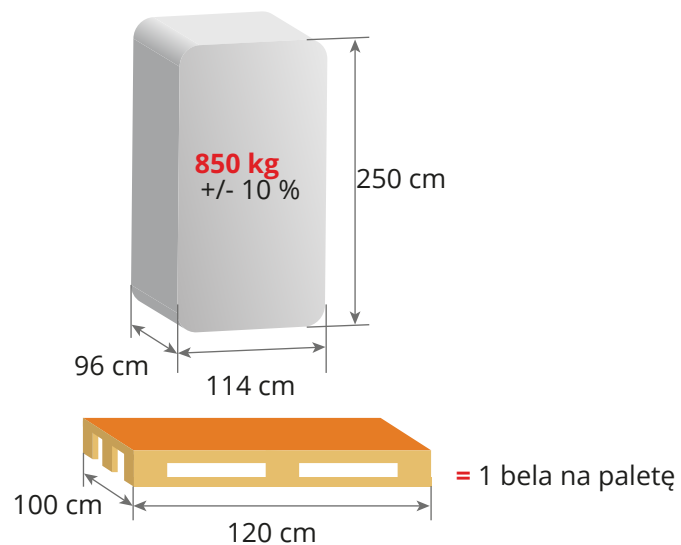

40' HC KONTENER

CIĘŻARÓWKA

MAŁA BELA

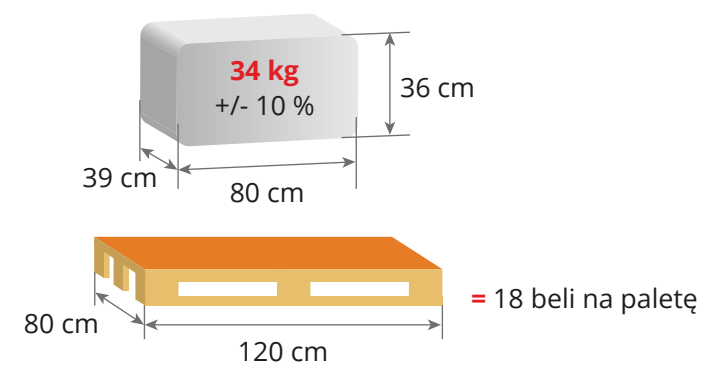

40' HC KONTENER

CIĘŻARÓWKA